

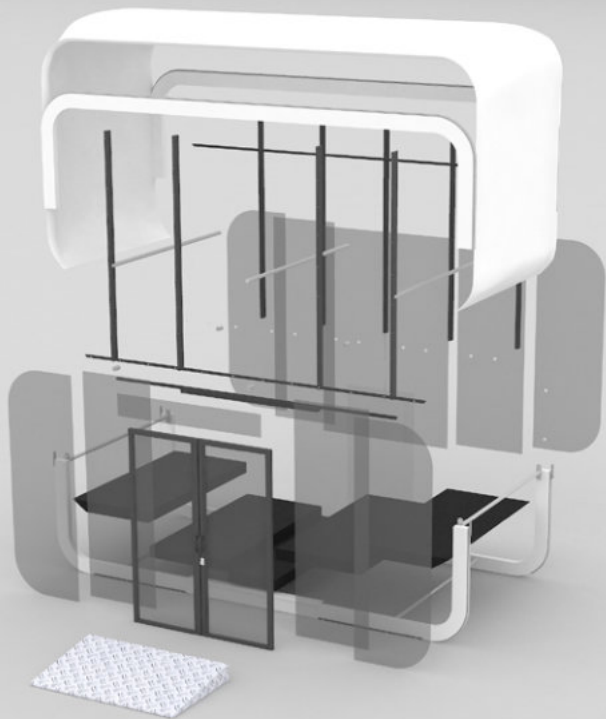

Nigdy nie ma (...) drugiej okazji,  
żeby zrobić pierwsze wrażenie.

Andrzej Sapkowski





## Czym jest AirClad?

**Nowoczesna, modułowa konstrukcja wystawiennicza do stosowania na zewnątrz i wewnątrz budynków.**

Szerokie spektrum możliwości brandingu i zmiany funkcjonalności pawilonu powodują, że AirClad w zależności od potrzeb może pełnić rolę stoiska wystawienniczego, ekskluzywnej strefy promocji, studia nagrań bądź centralnego punktu strefy aktywacji konsumenckich.

AirClad pozwala na stworzenie atrakcyjnej, klimatyzowanej przestrzeni z szerokim wyborem wyposażenia dodatkowego, łączącej najlepsze cechy namiotów pneumatycznych i konstrukcji metalowych.



## ŚWIADOMOŚĆ EKOLOGICZNA

Pawilony eventowe AirClad zostały zaprojektowane w myśl zasad gospodarki zrównoważonego rozwoju. Świadomość szkód dla środowiska naturalnego, jakie może wyrządzać działalność w branży eventowej, jest nieodłącznym elementem planowania rozwoju naszego biznesu. Wierzymy, że dbałość o środowisko i wspólną, lepszą przyszłość, ma swoje odzwierciedlenie w tym jak żyjemy na co dzień.

Dlatego też pawilony AirClad mogą być wykorzystywane wielokrotnie przez długie lata. Z dumą możemy powiedzieć, że nawet najstarsze konstrukcje sprzed kilku lat cały czas dla nas pracują, a wymagało to wyłącznie ich odświeżenia. Modułowa budowa systemu AirClad powoduje, że z łatwością możemy je zmieniać, poddawać renowacji aby osiągnąć nowy wymiar estetyki i designu, przy minimalnym zaangażowaniu nowych materiałów do produkcji.

## Dlaczego?

Nieustannie szukamy nowych rozwiązań zwiększających skuteczność EVENTÓW jako narzędzia do osiągnięcia zamierzonych celów marketingowych. Staramy się wdrażać innowacyjne koncepcje, które dadzą powiew świeżości w branży. Pragniemy aby eventy były produkowane jak najlepiej, z dbałością o najmniejsze szczegóły, gdzie na końcu jest SKUTECZNY BRANDING. Zastosowanie pawilonów AIRCLAD na eventach promocyjnych jest idealnym rozwiązaniem do osiągnięcia tych celów.



## Co?

Koncepcja **#fastarchitecture**, w myśl której zostały zaprojektowane pawilony AirClad jest czymś bardzo bliskim naszemu sercu, dlatego też zdecydowaliśmy się na ten kierunek rozwoju.

**Fast** = systemy ekspozycyjne, szybkie w rozumieniu montażu/demontażu/obsługi. Dodatkowo łatwe w stawianiu i "przenoszeniu" z miejsca na miejsce.

**Architecture** = systemy ekspozycyjne stanowiące dodatkowo element architektury tymczasowej, wyróżniające się formą i designem.



## Jak?

Staramy się uświadamić naszych klientów o tym, że kreatywna i efektywna prezentacja marki podczas wydarzeń, ma kolosalne znaczenie dla ich rozwoju!

Dlatego też oferujemy nasze pawilony ekspozycyjne AirClad® w kilku wariantach:

- aby dać Ci pole do przemyśleń i możliwość wyboru, co dla Ciebie będzie najlepsze
- aby zapewnić Ci możliwie najbardziej efektywne rozwiązanie na planowany event
- abyś mógł/mogła WZNIĘĆ SWOJĄ MARKĘ NA ZUPEŁNIE NOWY POZIOM, a przy okazji... zabrać ją tam gdzie tylko zechcesz.





Poznaj rodzinę  
pawilonów eventowych  
**AirClad XPO**



## AirClad - z czego się składa?

**ramy i belki konstrukcyjne**  
w kolorze białym

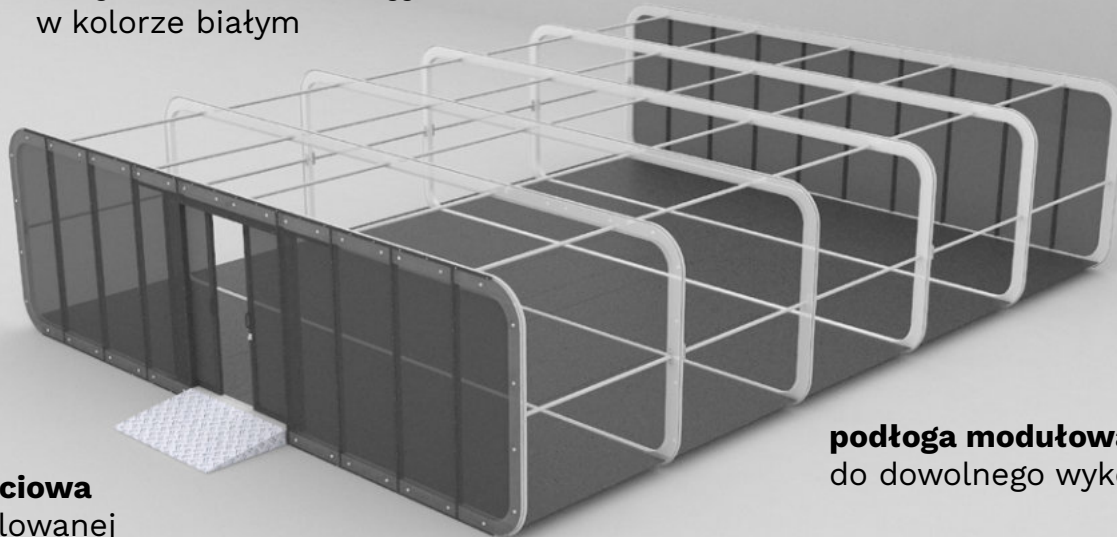

**rampa wejściowa**  
z blachy ryflowanej

**podłoga modułowa**  
do dowolnego wykończenia

**pompowane poszycie**  
otulające pawilon (tzw. aircell)

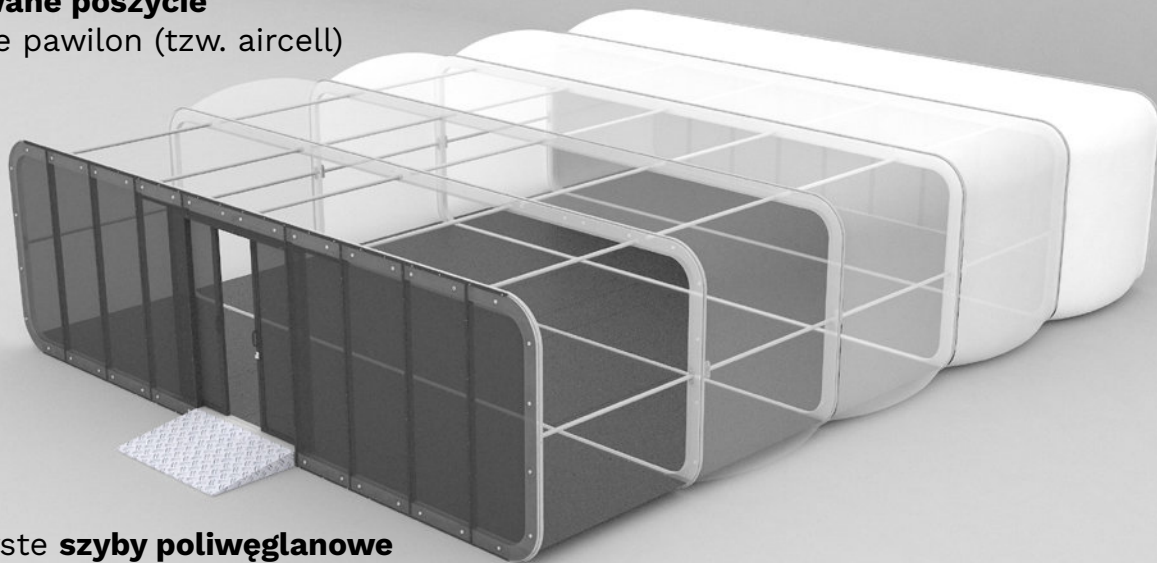

przezroczyste **szyby poliwęglanowe**



## AirClad XPO - jakie masz opcje?

Proponujemy szeroki wybór wariantów powierzchni eventowej do aranżacji przy praktycznie nieograniczonych możliwościach skutecznego branding'u.

**Wybierz odpowiedni pawilon na swój event!**

# XPO6

Standardowy, uniwersalny rozmiar na eventy PREMIUM.  
Najpopularniejszy wybór wśród naszych klientów.

## XPO6-2.5

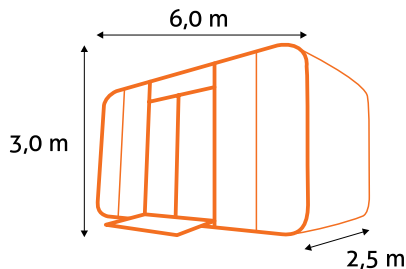

## XPO6-5.0

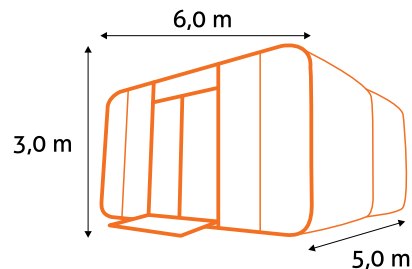

## XPO6-7.5

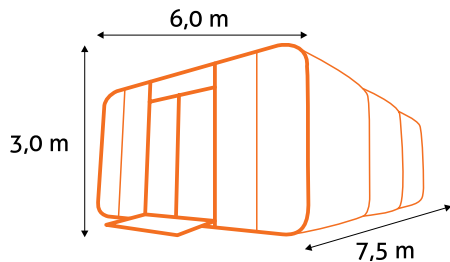

## XPO6-10.0

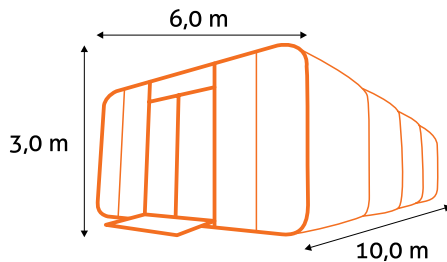

## XPO6-12.5

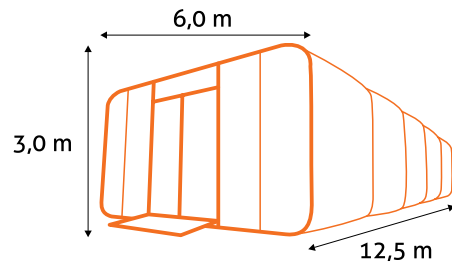

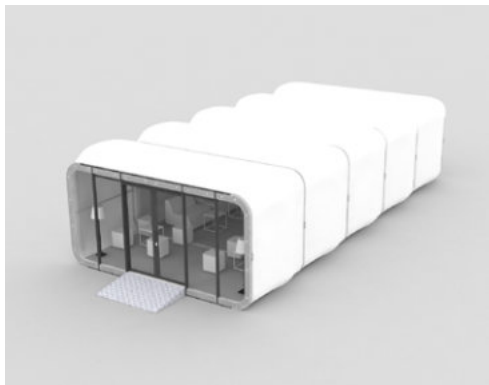
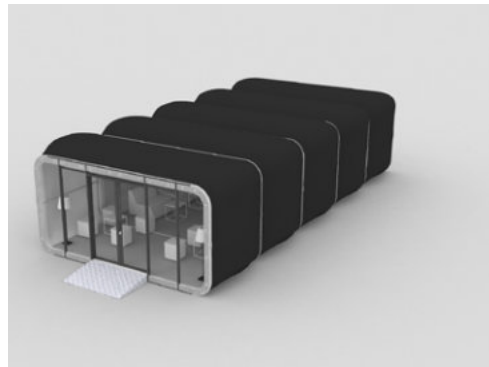
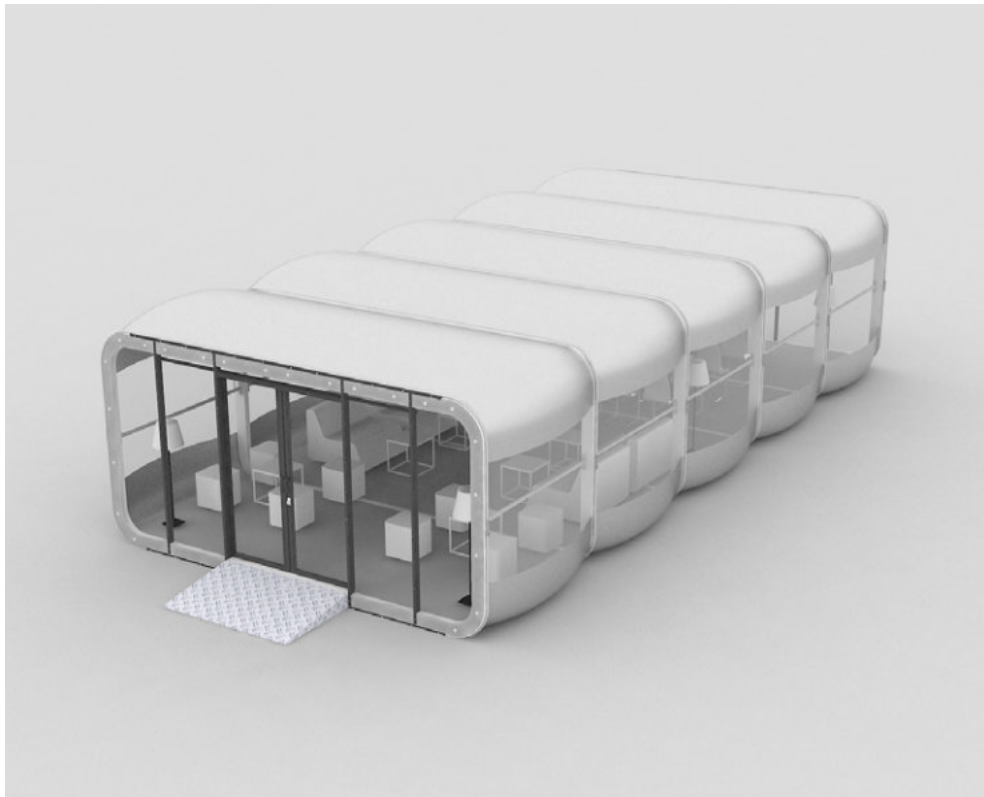

# XPO10

Większe potrzeby = większa powierzchnia użytkowa, ale również większe możliwości branding. Największy rozmiar parterowego pawilonu AirClad dla bardziej wymagających.

XPO10-2,5

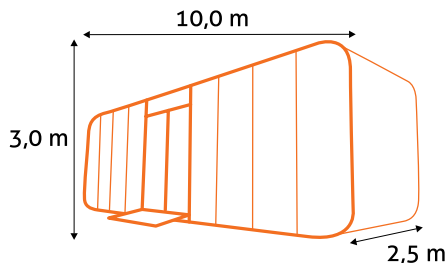

XPO10-5.0

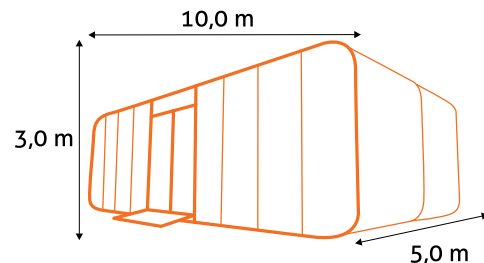

XPO10-7.5

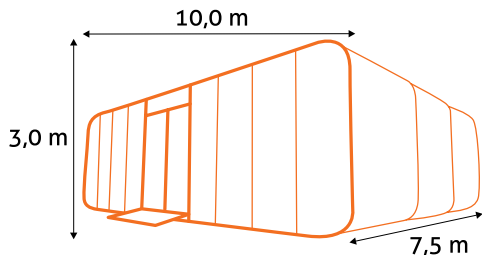

XPO10-10.0

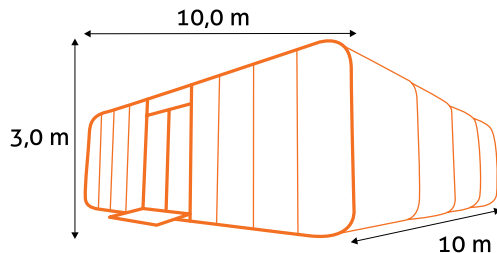

XPO10-12.5

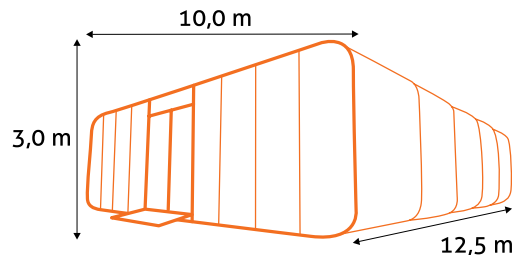



# XPO10 DH

Wersja dla najbardziej wymagających.

Przy szerokości 10m i wysokości 6m możemy zapewnić dodatkowe miejsce wewnątrz w postaci antresoli albo cieszyć się przestrzenią wewnątrz z wysokim sufitem.

## XPO10 DH-5.0

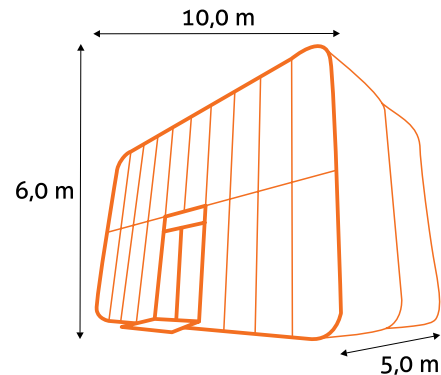

## XPO10 DH-7.5

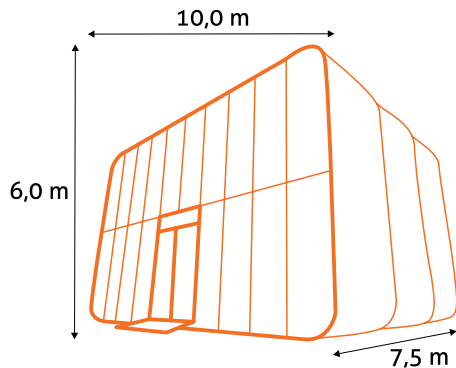

## XPO10 DH-10.0

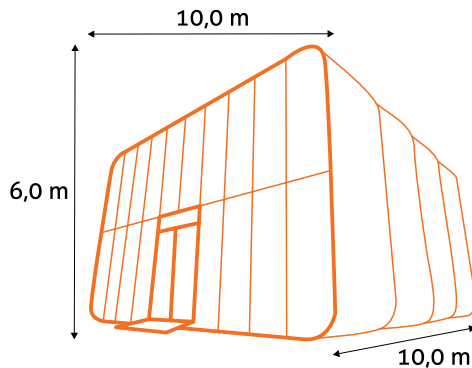

## XPO10 DH-12.5

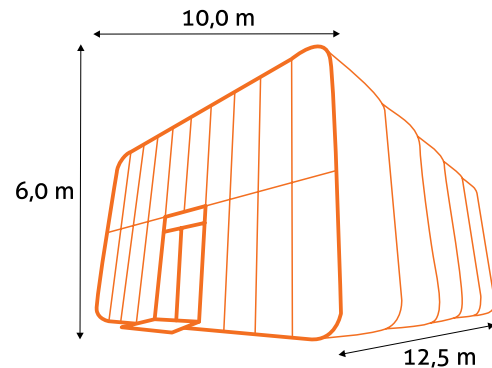



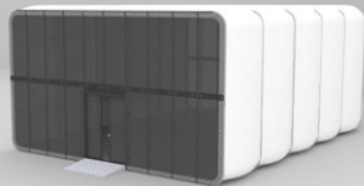
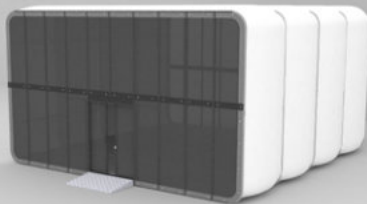
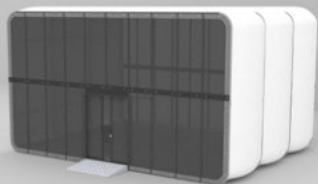
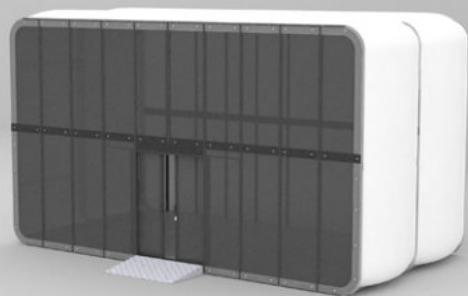

# XTRL

Mobilna eventowa przyczepa PREMIUM!  
Dla wymagających szybkiego  
przemieszczania i niewielkiej powierzchni.  
Najczęstszy wybór naszych klientów na objazdowe  
aktywacje konsumenckie typu roadshow!

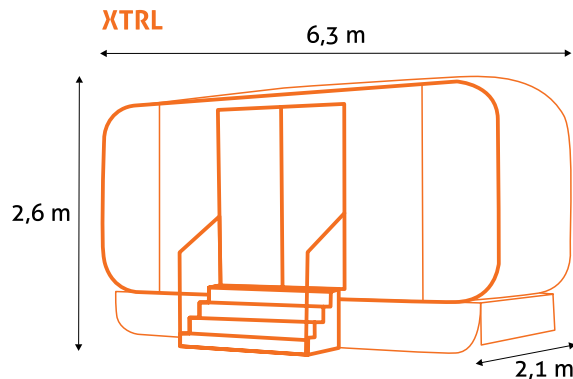
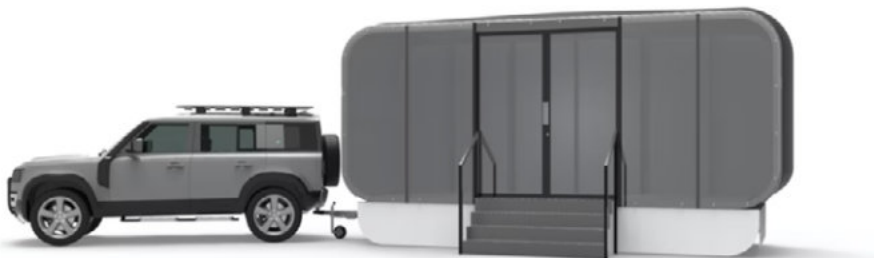

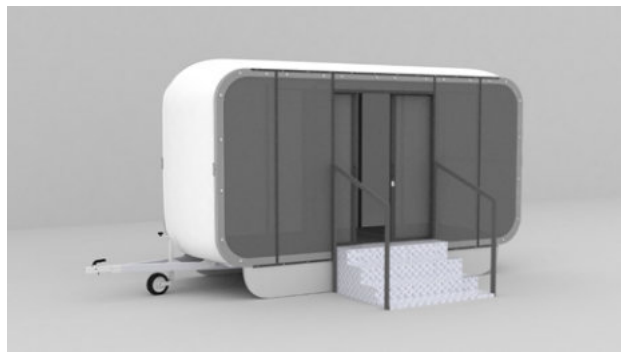
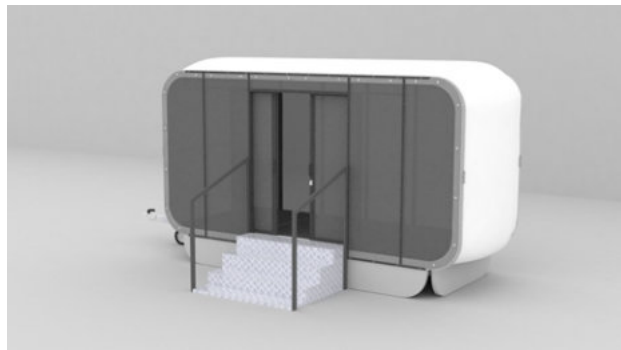

# AirClad

NOWOCZESNA  
ARCHITEKTURA  
EVENTÓW



**PRZYKŁADY ZASTOSOWANIA**

# STREFY PROMOCJI MARKI

## INSPIRACJA SAMA W SOBIE

Design pawilonów AirClad XPO wyłamuje się ze standardów branżowych, motywuje do kreatywnego myślenia i dostarczania wspaniałych wrażeń podczas eventów.



## SUGESTYWNY BRANDING

Szerokie i unikalne możliwości brandingowe powodują, że jesteśmy w stanie stworzyć dla Ciebie wyjątkową strefę promocji, która zapadnie w pamięć uczestnikom wydarzeń.



# ROZMOWY / NAGRANIA

## PERSONALIZACJA

Szeroki zakres możliwości personalizacji i adaptacji naszych pawilonów daje nieograniczone możliwości projektowania oryginalnych aranżacji eventowych. Zmieniamy kolory poszycia, dostosowujemy kolorystykę szyb czy elementów konstrukcyjnych, oklejamy pawilon według potrzeb. Daj się ponieść wyobraźni i stwórzmy razem coś wyjątkowego.

## INNOWACJA

Naszym wewnętrznym motywatorem jest chęć dostarczania innowacyjnych rozwiązań, które pozwalają na tworzenie niezwykłych eventów. Inspirujemy, doradzamy, jesteśmy Twoim partnerem w procesie projektowania i produkcji wydarzeń!



# SZKOLENIA / KONFERENCJE

## PREMIUM

Nawet proste szkolenie czy panel dyskusyjny można uczynić wyjątkowym. Pawilony AirClad projektowane i użytkowane w myśl koncepcji nowoczesnej architektury eventowej, pozwalają najprostszy event wynieść na wyższy poziom.



## NO LIMITS

System wystawienniczy AirClad może być stosowany praktycznie w każdym miejscu na zewnątrz i wewnątrz budynków, na prawie wszystkich rodzajach podłoża. Zabierz swoją markę, gdzie tylko zapragniesz!



## ZWIĘKSZAJ, ZMNIEJSZAJ, ADAPTUJ

Modułowa budowa pawilonów pozwala na dostosowanie wielkości pawilonu do miejsca, którym dysponujesz. Każdy dodatkowy moduł to kolejne 2,5m w głąb, co daje od 15m<sup>2</sup> do 25 m<sup>2</sup> dodatkowego miejsca na aranżację powierzchni, ale również dodatkowe miejsce na branding!

## UNIWERSALNOŚĆ

System ekspozycyjny AirClad może być wykorzystany na potrzeby utworzenia tymczasowej, zadaszonej strefy promocji czy stoisko targowe, bądź jako instalacja długoterminowa - wszystko zależy od rodzaju wydarzenia i efektu jaki chcesz osiągnąć.





# STREFY VIP BAROWO-KOKTAJLOWE



# STREFY CHILL OUT

# STOISKA HANDLOWE / PROMOCYJNE



# Nowy poziom aranżacji wydarzeń

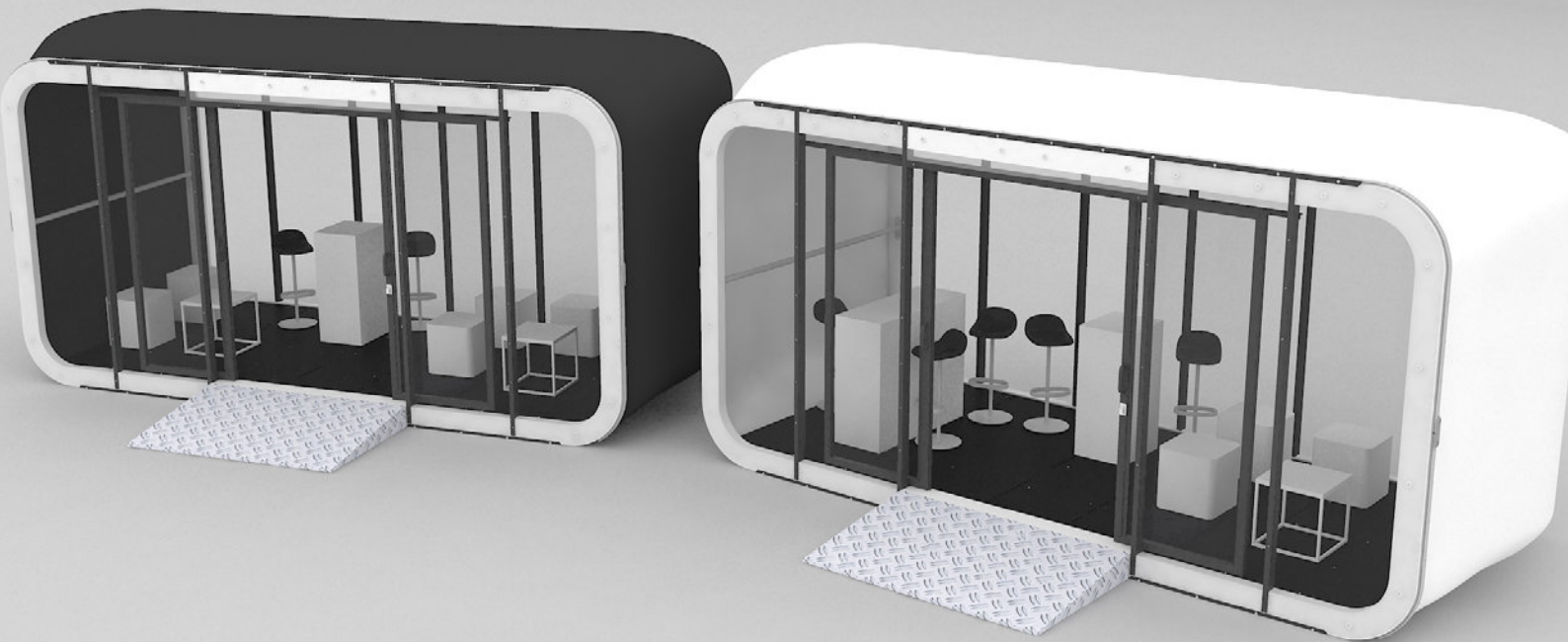

# Wolność projektowania eventów



## BRANDING ZEWNĘTRZNY:

- 1 - Szyby frontowe
- 2 - Szyby tylne
- 3 - Poszycie
- 4 - Rampa/schody wejściowe

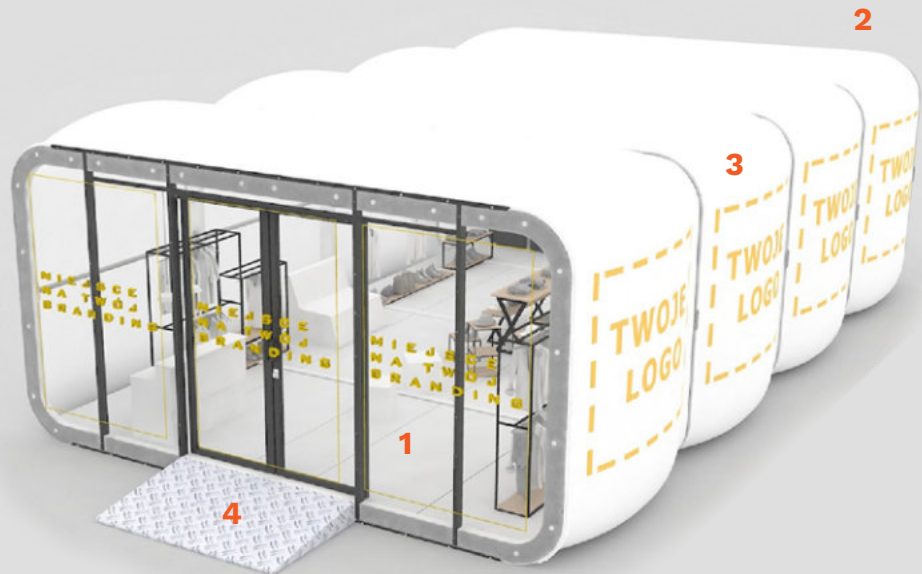

## BRANDING WEWNĘTRZNY

- ścianki działowe z dedykowanym brandingiem
- nadruk na szybach wewnętrznych
- ramy wolnostojące z grafiką na płótnie





## WYPOSAŻENIE STANDARDOWE

- oświetlenie wewnętrzne LED RGB sterowane z pilota
- podłoga modułowa z wykładziną welurową w wybranym kolorze
- rozdzielnia prądowa 32A wewnątrz pawilonu

## WYPOSAŻENIE OPCJONALNE

- nagłośnienie zewnętrzne montowane do konstrukcji pawilonu
- zestaw audio (kolumny aktywne na statywach, mikrofony, mikser, pełne okablowanie)
- projektory i ekran projekcyjny
- ekrany/monitory LED
- personalizowane neony reklamowe





## CENNIK WYNAJMU



Znajdziesz tutaj przegląd cen wynajmu naszych pawilonów ekspozycyjnych, a także usług dodatkowych.

Należy pamiętać, że poniższy cennik ma charakter wyłącznie informacyjny i nie stanowi wiążącej oferty. Każdy event jest traktowany osobno i wymaga indywidualnej kalkulacji.

Jesteśmy do Waszej dyspozycji, aby pomóc w doborze odpowiedniego sprzętu i usług uzupełniających, co pomoże nam w przygotowaniu oferty "szytej na miarę".



## XPO6

### CENY W PLN NETTO

#### KOSZTY WYNAJMU

	wynajem do 7 dni	wynajem do 14 dni
		+50%
XPO 6x2.5	20 000,00	30 000,00
XPO 6x5	24 000,00	36 000,00
XPO 6x7.5	28 000,00	42 000,00
XPO 6x10	32 000,00	48 000,00
XPO 6x12.5	36 000,00	54 000,00
<b>MONTAŻ/DEMONTAŻ</b>	od 5000 zł netto	
<b>TRANSPORT</b>	wycena indywidualna	
<b>DZIENNA OPŁATA ZA KAŻDY KOLEJNY DZIEŃ WYNAJMU POWYŻEJ 14 DNI</b>	wycena indywidualna	

## XPO10

### CENY W PLN NETTO

#### KOSZTY WYNAJMU

	wynajem do 7 dni	wynajem do 14 dni
		+50%
XPO 10x2.5	49 000,00	73 500,00
XPO 10x5	64 000,00	96 000,00
XPO 10x7.5	79 000,00	118 500,00
XPO 10x10	94 000,00	141 000,00
XPO 10x12.5	109 000,00	163 500,00
<b>MONTAŻ/DEMONTAŻ</b>	od 16000 zł netto	
<b>TRANSPORT</b>	wycena indywidualna	
<b>DZIENNA OPŁATA ZA KAŻDY KOLEJNY DZIEŃ WYNAJMU POWYŻEJ 14 DNI</b>	wycena indywidualna	

## XPO10 DH

### CENY W PLN NETTO

#### KOSZTY WYNAJMU

	wynajem do 7 dni	wynajem do 14 dni
		+50%
XPO 10x5 DH	73 000,00	109 500,00
XPO 10x7,5 DH	92 000,00	138 000,00
XPO 10x10 DH	111 000,00	166 500,00
XPO 10x12.5 DH	130 000,00	195 000,00
<b>MONTAŻ/DEMONTAŻ</b>	od 20000 zł netto	
<b>TRANSPORT</b>	wycena indywidualna	
<b>DZIENNA OPŁATA ZA KAŻDY KOLEJNY DZIEŃ WYNAJMU POWYŻEJ 14 DNI</b>	wycena indywidualna	

## XTRAIL

### CENY W PLN NETTO

#### KOSZTY WYNAJMU

	wynajem do 7 dni	wynajem do 14 dni
		+50%
XTRAIL 6x2.1	22 000,00	33 000,00
<b>MONTAŻ/DEMONTAŻ</b>	wliczony w koszt transportu	
<b>TRANSPORT</b>	od 5 PLN netto/km	
<b>DZIENNA OPŁATA ZA KAŻDY KOLEJNY DZIEŃ WYNAJMU POWYŻEJ 14 DNI</b>	wycena indywidualna	



## Ceny wynajmu zawierają:

- oświetlenie wewnętrzne LED RGB z funkcją sterowania pilotem
- standardowa wykładzina WELUR EXPO w wybranym kolorze według wzornika
- rozdzielnia prądowa 32A wewnątrz pawilonu

## Wyposażenie/usługi dodatkowe:

- wyposażenie meblowe z naszej oferty
  - [www.loungetime.pl/oferta](http://www.loungetime.pl/oferta)
- wykładzina podłogowa (GLITTER EXPO, PCV, antypoślizgowa, imitacja drewna etc.)
  - według wzornika
- branding zewnętrzny (szyby + poszycie)
  - od 150 zł netto/m.kw.
- branding wewnętrzny / brandowane ścianki działowe
- klimatyzacja / ogrzewanie
- multimedia (ekrany, nagłośnienie)
- zmiana koloru rampy/ram konstrukcyjnych pawilonu
- neony reklamowe
- personalizowane poszycie pawilonu.



**Poszerz swoje  
horyzonty eventowe**



Tomek Powroźnik

*Tomek Powroźnik*

Wojtek Powroźnik

*Wojtek Powroźnik*

założyciele marki Loungetime



+48 660 969 736

+48 512 694 142

[biuro@loungetime.pl](mailto:biuro@loungetime.pl)

[www.loungetime.pl/airclad](http://www.loungetime.pl/airclad)